

## 2ª PROVA DE CÁLCULO III - MAT211 - IMEUSP

25 de maio de 2018

Nome : \_\_\_\_\_  
 N<sup>o</sup>USP : \_\_\_\_\_  
 Professor : Oswaldo Rio Branco de Oliveira

Q	N
1	
2	
3	
4	
<b>Extra 1</b>	
<b>Extra 2</b>	
Total	

Justifique todas as passagens. Enuncie resultados utilizados.  
 BOA SORTE!

1. (a) Enuncie o teorema de Fubini no plano. Defina a terminologia empregada.
- (b) Inverta a ordem de integração na integral abaixo. Faça um esboço.

$$\int_{-1}^2 \left[ \int_{\sqrt{\frac{7+5y^2}{3}}}^{\frac{y+7}{3}} f(x, y) dx \right] dy.$$

**Solução.**

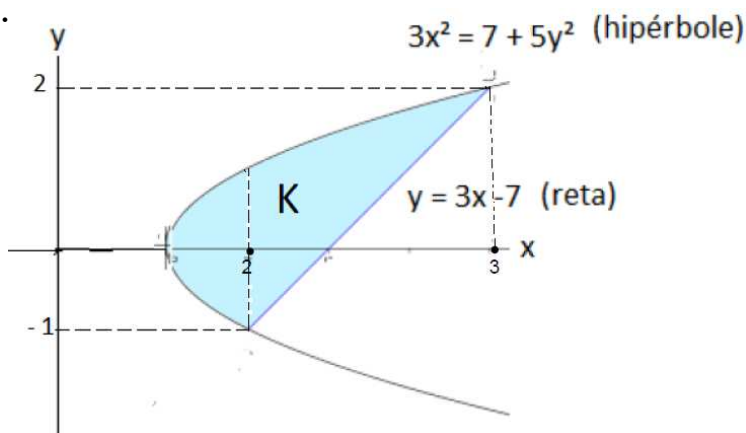

Temos

$$\begin{aligned} \int_{-1}^2 \left[ \int_{\sqrt{\frac{7+5y^2}{3}}}^{\frac{y+7}{3}} f(x, y) dx \right] dy &= \int_{\sqrt{\frac{7}{3}}}^2 \left[ \int_{-\sqrt{\frac{3x^2-7}{5}}}^{\sqrt{\frac{3x^2-7}{5}}} f(x, y) dy \right] dx \\ &+ \int_2^3 \left[ \int_{3x-7}^{\sqrt{\frac{3x^2-7}{5}}} f(x, y) dy \right] dx \clubsuit \end{aligned}$$

2. (a) Enuncie o teorema de mudança de variável para integral dupla. Defina a terminologia empregada.  
 (b) Calcule a integral abaixo (com ou sem o teorema acima). Faça um esboço.

$$\iint_B x \, dx \, dy, \text{ com } B \text{ o círculo } x^2 + y^2 - x \leq 0.$$

**Solução.**

◇ Notemos que o círculo dado é

$$\left(x - \frac{1}{2}\right)^2 + y^2 \leq \frac{1}{4}.$$

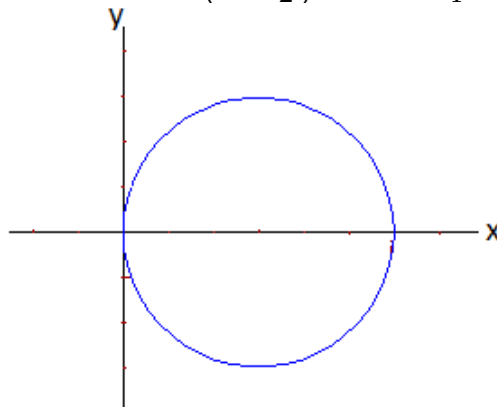

Com as coordenadas polares

$$\begin{cases} x - \frac{1}{2} = \rho \cos \theta \\ y = \rho \sin \theta \end{cases}$$

encontramos

$$\begin{aligned} \iint_B x \, dx \, dy &= \int_{[0, \frac{1}{2}] \times [0, 2\pi]} \left(\frac{1}{2} + \rho \cos \theta\right) \rho \, d\rho \, d\theta \\ &= \int_0^{\frac{1}{2}} \left[ \int_0^{2\pi} \left(\frac{\rho}{2} + \rho^2 \cos \theta\right) \, d\theta \right] \, d\rho \\ &= \int_0^{\frac{1}{2}} \rho \pi \, d\rho \\ &= \pi \frac{\rho^2}{2} \Big|_0^{\frac{1}{2}} \\ &= \frac{\pi}{8} \clubsuit \end{aligned}$$

3. (a) Enuncie o teorema de mudança de variável para integral tripla. Defina a terminologia empregada.
- (b) Calcule o volume do conjunto  $K$  (com ou sem o teorema acima). Faça um esboço.

$$K = \{(x, y, z) \in \mathbb{R}^3 : x^2 + y^2 \leq z \leq 4x + 2y\}.$$

**Solução.**

- ◇ Por definição, o volume  $V$  é

$$V = \iiint_K 1 \, dx \, dy \, dz.$$

- ◇ A projeção de  $K$  sobre o plano  $Oxy$  é dada por

$$x^2 + y^2 \leq 4x + 2y.$$

Obtemos então, no plano  $Oxy$ , (cheque) o círculo  $C$  dado por

$$C : (x - 2)^2 + (y - 1)^2 \leq 5.$$

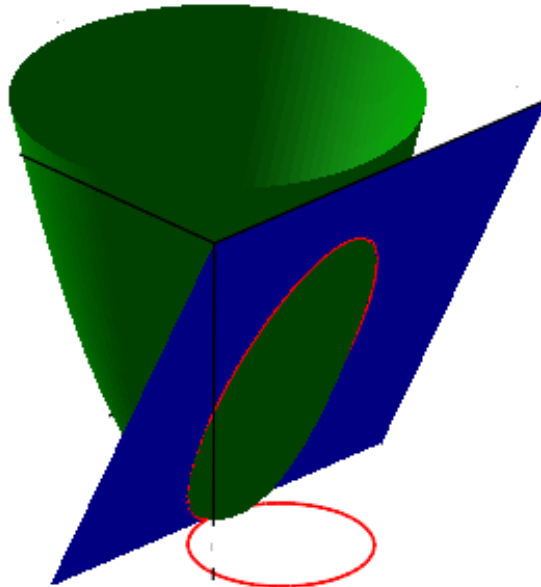

- ◇ Segue então

$$\begin{aligned} V &= \iint_C \int_{x^2+y^2}^{4x+2y} dz \, dx \, dy \\ &= \iint_C (4x + 2y - x^2 - y^2) \, dx \, dy \\ &= \iint_C [5 - (x - 2)^2 - (y - 1)^2] \, dx \, dy. \end{aligned}$$

◇ Utilizando coordenadas polares escrevamos

$$\begin{cases} x - 2 = \rho \cos \theta \\ y - 1 = \rho \sin \theta. \end{cases}$$

Encontramos então a integral dupla

$$V = \int_{[0, \sqrt{5}] \times [0, 2\pi]} (5 - \rho^2 \cos^2 \theta - \rho^2 \sin^2 \theta) \rho \, d\rho \, d\theta.$$

Assim,

$$\begin{aligned} V &= \int_0^{\sqrt{5}} \int_0^{2\pi} (5\rho - \rho^3) \, d\theta \, d\rho \\ &= 2\pi \int_0^{\sqrt{5}} (5\rho - \rho^3) \, d\rho \\ &= 2\pi \left( \frac{5\rho^2}{2} - \frac{\rho^4}{4} \right) \Big|_0^{\sqrt{5}} \\ &= 2\pi \left( \frac{25}{2} - \frac{25}{4} \right) \\ &= \pi \left( 25 - \frac{25}{2} \right) \\ &= \frac{25\pi}{2} \clubsuit \end{aligned}$$

4. Calcule

$$\int_{\gamma} 2ydx + zdy + xdz,$$

onde  $\gamma$  é a intersecção das superfícies [em  $\mathbb{R}^3$ ]

$$x^2 + 4y^2 = 1 \text{ e } x^2 + z^2 = 1, \text{ com } y \geq 0 \text{ e } z \geq 0,$$

sendo o sentido de percurso do ponto  $(1, 0, 0)$  para o ponto  $(-1, 0, 0)$ . Faça um esboço das superfícies e da intersecção.

**Solução.**



Figura 1: À esquerda, uma intersecção de dois cilindros. À direita, a curva  $\gamma$ .

◇ Parametrizando a curva  $\gamma$  no parâmetro  $x = t$  encontramos (cheque)

$$\gamma(t) = \left( -t, \frac{\sqrt{1-t^2}}{2}, \sqrt{1-t^2} \right), \text{ onde } t \in [-1, 1].$$

◇ Temos então

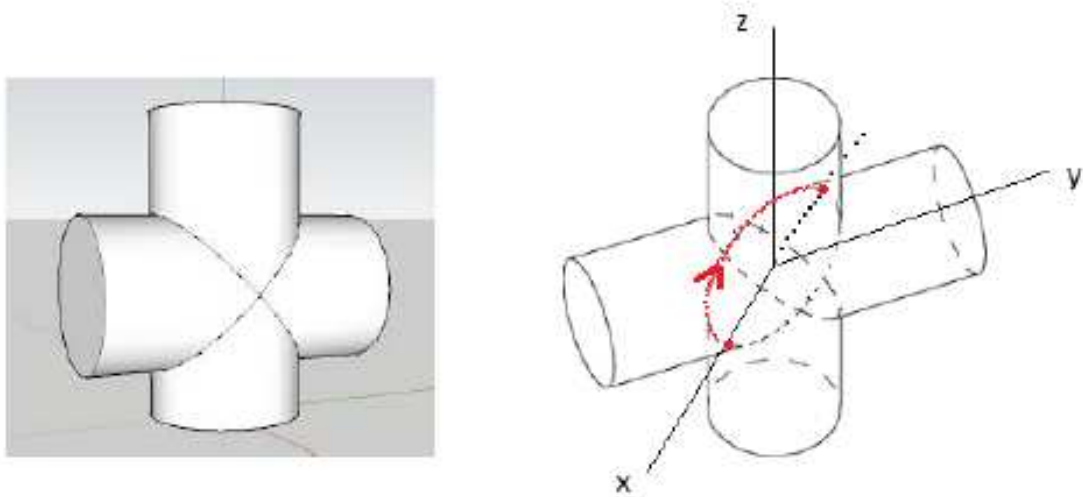
$$\begin{aligned} & \int_{\gamma} 2ydx + zdy + xdz \\ &= \int_{-1}^1 \left[ \sqrt{1-t^2}(-1) + \sqrt{1-t^2} \left( \frac{-t}{2\sqrt{1-t^2}} \right) + (-t) \frac{-t}{\sqrt{1-t^2}} \right] dt \\ &= \int_{-1}^1 \left( -\sqrt{1-t^2} - \frac{t}{2} + \frac{t^2}{\sqrt{1-t^2}} \right) dt \end{aligned}$$

$$\begin{aligned}
&= -\int_{-1}^1 \sqrt{1-t^2} dt - \frac{1}{2} \int_{-1}^1 t dt + \int_{-1}^1 \frac{t^2}{\sqrt{1-t^2}} dt \\
&= -\frac{\pi}{2} - 0 + \int_{-1}^1 \frac{t^2 - 1 + 1}{\sqrt{1-t^2}} dt \\
&= -\frac{\pi}{2} + \int_{-1}^1 (-\sqrt{1-t^2}) dt + \int_{-1}^1 \frac{1}{\sqrt{1-t^2}} dt \\
&= -\frac{\pi}{2} - \frac{\pi}{2} + \arcsin t \Big|_{t=-1}^{t=1} \\
&= -\pi + \left[ \frac{\pi}{2} - \left( -\frac{\pi}{2} \right) \right] \\
&= -\pi + \pi \\
&= 0 \clubsuit
\end{aligned}$$

**Extra 1.** Seja  $F : \mathbb{R}^2 \rightarrow \mathbb{R}^2$  uma função diferenciável arbitrária. Escrevamos

$$F(x, y) = \begin{pmatrix} f(x, y) \\ g(x, y) \end{pmatrix}.$$

Decida se é verdadeira ou falsa a afirmação

*“Existe um ponto  $(a, b) \in \mathbb{R}^2$  satisfazendo*

$$F \begin{pmatrix} 1 \\ 1 \end{pmatrix} - F \begin{pmatrix} 0 \\ 0 \end{pmatrix} = JF(a, b)F \begin{pmatrix} 1 \\ 1 \end{pmatrix},$$

*onde  $JF(a, b) = \begin{pmatrix} \frac{\partial f}{\partial x}(a, b) & \frac{\partial f}{\partial y}(a, b) \\ \frac{\partial g}{\partial x}(a, b) & \frac{\partial g}{\partial y}(a, b) \end{pmatrix}$ .”*

Isto é, prove-a ou dê um contra-exemplo.

**Extra 2.** Sejam  $B(0; 1) = \{(x, y) \in \mathbb{R}^2 : x^2 + y^2 < 1\}$  e uma função diferenciável

$$F : B(0; 1) \rightarrow \mathbb{R}^2, \quad \text{com } F(x, y) = (f(x, y), g(x, y)).$$

Suponha que para quaisquer pontos

$$(x_1, y_1) \in B(0; 1), (x_2, y_2) \in B(0; 1), (x_3, y_3) \in B(0; 1) \text{ e } (x_4, y_4) \in B(0; 1),$$

temos

$$\det \begin{pmatrix} \frac{\partial f}{\partial x}(x_1, y_1) & \frac{\partial f}{\partial y}(x_2, y_2) \\ \frac{\partial g}{\partial x}(x_3, y_3) & \frac{\partial g}{\partial y}(x_4, y_4) \end{pmatrix} \neq 0.$$

Mostre que  $F$  é uma função injetora.